

机加工操作要求:

1. 干加工;
2. 尖角倒钝 $0.3 \times 45^\circ$;

检验要求:

尺寸检验: 自检直径及厚度, 检验比例 $\geq 5\%$ 。

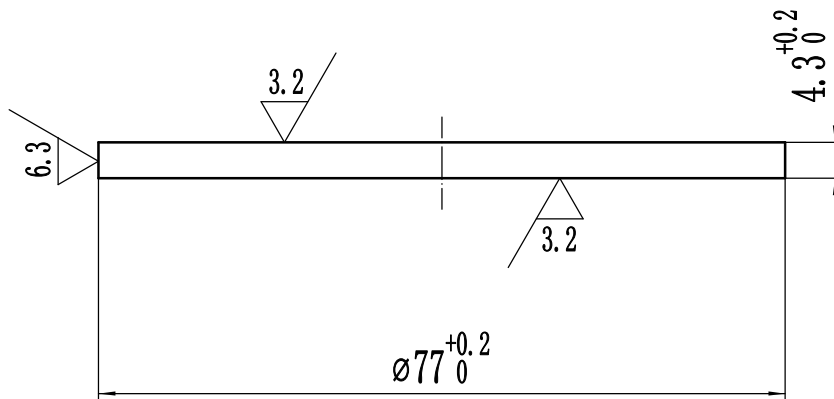

					页 码: 4869	加工图号	04. 504. 142. 37		
标记	处数	文件号	签字	日期		产品简写:	用户图号		
设计					CuCr (40) 车坯(渗)	阶段标记	重量	比例	
制图						规格:			$\phi 77 \times 4.3$
审核						桂林金格电工电子材料科技有限公司			
审定						合金制造部			